

**PIK-20 E Huolto-ohjekirja**

**PIK-20 E  
HUOLTO-OHJEKIRJA**

**EIRI KY**

Kisällinkatu 8  
SF-15170 Lahti 17

# PIK-20E Huolto-ohjekirja

PIK - 20 E

HUOLTO-OHJEKIRJA

Malli PIK-20E S/N 20247...20265 ja 20267...20293

Sarjanumero:

Rekisterimerkit:

Tätä purjelentokonetta on hoidettava tämän ohjekirjan mukaisesti.

Ilmailuhallituksen hyväksyntä

10 pntä 1980

EIRI KY  
Kisällinkatu 8  
15170 Lahti 17



# PIK-20E Huolto-ohjekirja

## LUETTELO KORJATUISTA SIVUISTA

Jokainen tähän huolto-ohjekirjaan tehtävä muutos on merkittävä alla olevaan taulukkoon.

Uusittu tai korjattu teksti merkitään muutetulle sivulle sivun vasemmalla puolella sijaitsevilla mustalla viivalla. Muutoksen numero ja päiväys ovat sivun alalaidassa.

N:o	Sivu	Muutoksen laatu	Pvm	Kuittaus

II HUOLTO-OHJEKIRJA

SISÄLLYSLUETTELO

1.	KONEEN KOKOAMINEN JA PURKAMINEN	
1.1	Valmistelut	II - 1
1.2	Siiven asennus	II - 2
1.3	Korkeusvakaimen asennus	II - 3
1.4	Koneen purkaminen	II - 5
2.	JÄRJESTELMIEN KUVAUS	
2.1	Moottori	II- 5
2.2	Sähköjärjestelmä-	II- 7
2.3	Polttoainejärjestelmä	II - 10
3.	PÄIVÄTARKASTUS	II - 13
4.	HOITO JA HUOLTO	
4.1	Yleistä	II - 14
4.2	Moottorin huolto	II - 16
4.3	Purjekoneen huolto	II - 30
4.4	Tarkastus maha- ja kovan laskun jälkeen	II - 36
4.5	Ohjainpintojen tasapainoitus	II - 36
5.	PUNNITUS	
5.1	Yleistä	II - 38
5.2	Punnitus	II - 38
5.3	Todellisen perusmassan ja momentin laskeminen	II - 42
5.4	Keveimmän ja raskaimman ohjaajan laskeminen	II - 42
5.5	Esimerkki	
6.	KULJETUS JA KÄSITTELY MAASSA	
6.1	Kuljetus	II - 46
6.2	Käsittely maassa	II - 47
7.	VARUSTEET	II - 47

TYHJÄ SIVU

## 1. KONEEN KOKOAMINEN JA PURKAMINEN

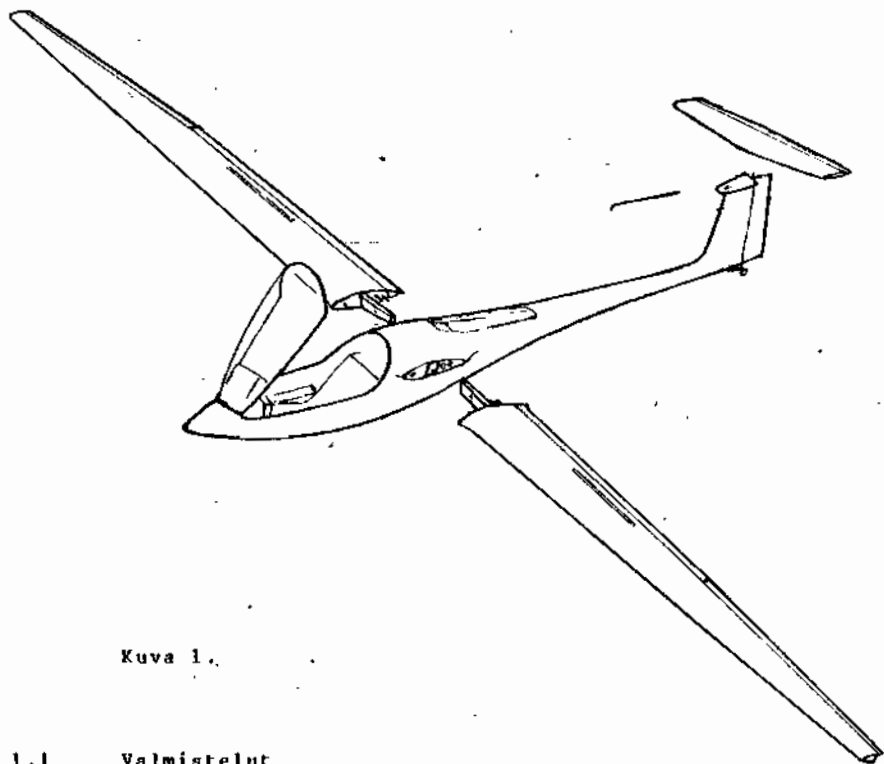

Kuva 1.

### 1.1 Valmistelut

Koneen kokoaminen on helppoa ja tarvittaessa sen kykenee tekemään kaksi henkilöä. Ennen kokoamista ota kokoonpanotyökalu, puhdasta riepua ja synteettistä tai mineraalivaseliinia esille. Puhdista ja rasvaa kaikki tapit, holkit ja muut kiinnitys- ja käyttölaitteet.

Siipien ollessa irti rungosta on moottorin oltava sisällä.

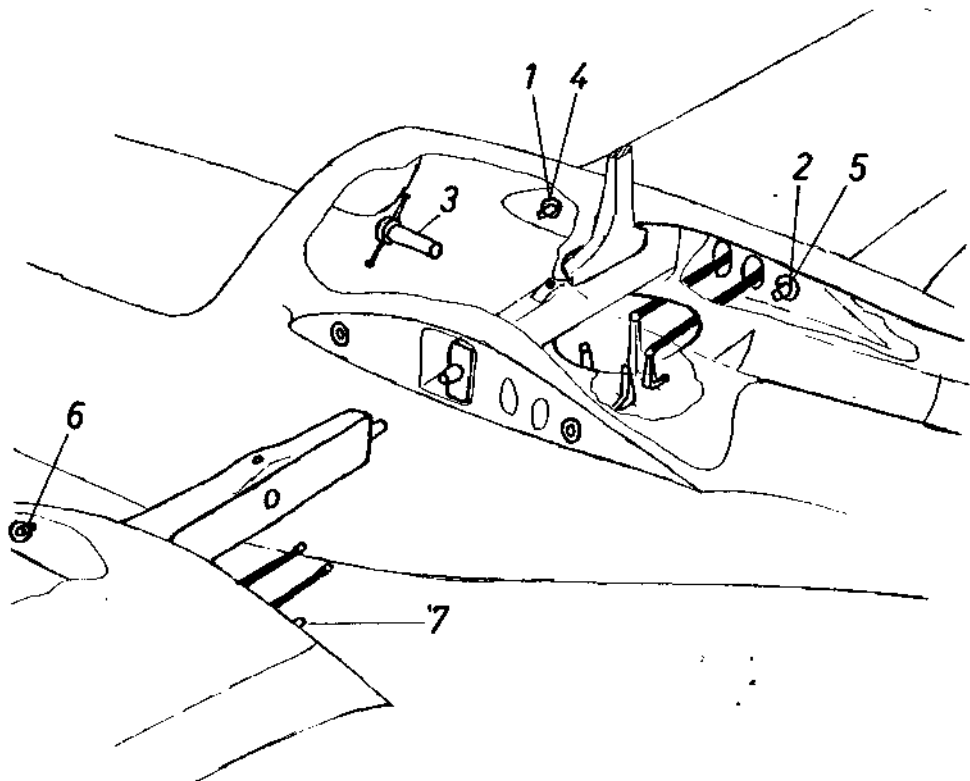

Kuva 2.

1.2 Siiven asennus (kuva 2)

Siiven kokoaminen tapahtuu seuraavassa järjestyksessä:

- Oikea siipi työnnetään paikoilleen siten, että salon jatko menee rungossa olevaan kanavaan ja siiven tyvi-kaareissa olevat tapit (1) ja (2) osuvat rungon vastaaviin holkkeihin (4) ja (5). JÄTÄ siipi noin sentin irti.
- Vasen siipi työnnetään runkokanavaan vastaavasti ja lisäksi varmistutaan siitä, että salon jatkeiden päässä

olevat tapit menevät siiven tyvikaarissa olevien holkkien sisälle tai ovat niihin menossa. Siiven kärkiä ei tässä vaiheessa saa vielä laskea irti.

Siivet vedetään lopullisesti kiinni työkalulla, jonka tapit sovitetaan tyvisalkojen päällä oleviin reikiin. Työkalulla tapahtuvaa kiinnivetotoimenpidettä on tarvittaessa helpotettava heilauttamalla kevyesti siiven kärkiä. Siipien ollessa paikoillaan työnnetään päätappi (3) reikäänsä ja lukitaan lukkoneulalla kokoonpanokanavan lattiaan.

- Lentojarrujen ja laippojen työntötangot yhdistetään moottoriaukon kautta rungossa oleviin kulmavipuihin pikaluukoilla ja varmistetaan lukkoneuloilla.
- Kiinnitä vesisäiliöiden liittimet.

### 1.3 Korkeusvakaimen asennus (kuva 3)

- Korkeusvakain kiinnitetään sivuvakaimen päälle siirtämällä ensin trimmi etuasentoon ja nostamalla korkeusvakaimen etureunaa ja työntämällä sen takareunassa olevat pallolaa-kerit (1) ja (2) sivuvakaimen päällä oleviin kiinnitystappeihin (3) ja (4). Etureuna painetaan sen jälkeen paikoilleen samalla kun sivuvakaimen päällä oleva etummainen kiinnitystappi (5) vedetään siiven yhdistystapin lukkoneulalla ulos. Etureunan ollessa paikoillaan painetaan kiinnitystappi takaisin ja varmistetaan varmistusneulalla.
- Korkeusperäsin käännetään yläasentoonsa ja trimmi siirretään taka-asentoon tämän jälkeen käyttö-

## PIK-20E Huolto-ohjekirja

tangon päässä oleva pikalukko (6) painetaan peräsimessä olevaan niveleeseen painamalla samalla pikalukon sivussa olevaa kieltä, joka kokoonpanon jälkeen varmistetaan pienellä lukkoneulalla.

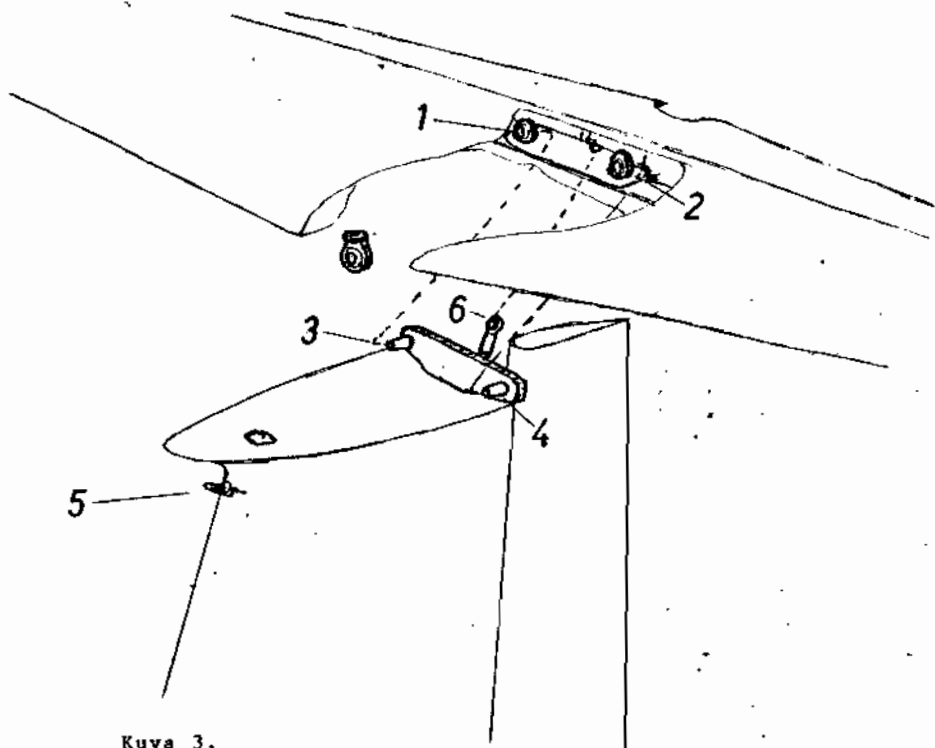

Kuva 3.

Kokoamisen jälkeen teipataan siiven ja rungon sekä korkeusvakaimen ja sivuvakaimen liitoskohdat.

Kiinnitä kompensattoriputki.

**HUOMAUTUS:**

Kokoonpanosta on tehtävä merkintä ilma-aluksen matkapäiväkirjaan.

**1.4 Koneen purkaminen**

Purkaminen tapahtuu samalla tavalla kuin kokoaminenkin, mutta päinvastaisessa järjestyksessä. Kaikki lukkoneulat asetetaan takaisin paikalleen.

Siiven yhdistystappi säilytetään omassa pussissaan, Kokoonpanotyökalu ja kompensattoriputki säilytetään ohjaamossa.

**2. JÄRJESTELMIEN KUVAUS**

**2.1 Moottori**

Moottorin kuvaus

Tyyppi: Rotax 501

Kaksisylinterinen kaksitahtinen rivimoottori

Ilmajäähdytteinen

Öljy/polttoaine seosvoitelu

Magneettosytytys

Potkurikäyttö hammashihnalla

Välityssuhde 2:1

Sähkökäynnistys

Vaihtovirtalaturi

Moottorin polttoainepumppu impulssikäyttöinen

Moottorin teknilliset tiedot:

Sylinterin halkaisija 72 mm

# PIK-20E Huolto-ohjekirja

Iskupituus	61 mm
Iskutilavuus	496.7 cm <sup>3</sup>
Puristussuhde	10.8
Sytytysjärjestelmä	Bosch-Magneettolaturi SCP2, 12 V, 140 W vaihtovirtalaturi
Katkojan kärkiväli	0.35-0.45 mm
Sytytysajoitus	2.07 mm ± 0.25, 19° EYK
Sytytystulpat	NGK B8ES, Champion N3
Tulppien kärkiväli	0.4-0.6 mm
Kaasuttimet	Tillotson kalvokaasuttin HR Pääsuutin Gr. 0.046
Pyörimissuunta	Myötäpäivään takaa katsoen
Käynnistin	Sähkökäynnistin Bosch DG
Polttoaine	Vähintään 96 oktaaninen (RON) autobensiini tai lentokonepolttoaine Avgas 100LL, öljysekoitteisena
Voitelu	Öljy/polttoaine seosvoitelu, seossuhde 1:40 Super kaksitahtiöljyä
Massa	Vaimentimella ja käynnistimellä 33.5 kg

## Moottorin käyttöarvoja:

Lentoonlähete	31.7 kW/43 hv/6200 rpm/100 km/h
Suurin jatkuva teho	29.4 kW/40 hv/6000 rpm/100 km/h
75 % matkateho	22.1 kW/30 hv/5500 rpm/100 km/h
	22.1 kW/30 hv/6000 rpm/135 km/h

Suurin jatkuva pyörimis-  
nopeus

6000 rpm

Suurin pyörimisnopeus

6800 rpm

Tyhjäkäyntinopeus noin 2000 rpm

Sylinterinpään läm-

pötilä

Anturirengas tulpan alla,  
enintään 250° C

Polttoaineen kulutus

100 % teho: noin 22.4 l/h

75 % teho: noin 17.2 l/h

## Potkuri:

Malli

1. EP P 127/87

2. HO 11<sup>R</sup> 127 B 87

Halkaisija

1270 mm

Tyyppi

Kaksilapainen puinen kiintopot-  
kuri

## 2.2 Sähköjärjestelmä

Koneessa on 12 voltin akku käynnistystä ja purjelentoa varten. Moottorissa on magneeton yhteydessä vaihtovirtalaturi. Virta tasasuunnataan ja jännite säädetään elektronisella jännitteensäätäjällä joka sijaitsee potkuriakselin alla.

Moottorissa on 300 W käynnistysmoottori ja sähköinen lisäpolttoainepumppu.

Sähköjärjestelmän kytkimet sijaitsevat mittaritaulun vasemmassa reunassa ja sulakkeet kytkimien alla. Pääkytkimellä ohjataan päärelettä joka sijaitsee akun vieressä moottoritilassa tai mittaritaulun alla.

Käynnistysmoottoria ohjataan käynnistysreleellä, joka sijaitsee pääreleen vieressä.

Polttoainepumpun ja käynnistinreleen maadoitus on ohjattu mikrokytkimen kautta. Moottorin asento ohjaa mikrokytkintä, joka on kytketty vain moottorin ollessa täysin ylhäällä.

Moottorin käyntituntimittari ja valinnainen barografi saavat käyttönsä suoraan laturilta. Niitä ei voi kytkeä pois ja ne toimivat vain moottorin toimiessa.

Sytytyskytkin on kaksoiskytkin ja kytkettäessä sytytys pois myös kierroslukumittari ja polttoaineen määrämittari kytkeytyvät pois.

Sytytyspiiri on myöskin kytketty mikrokytkimeen ja sytytyspiiri on aina maadoitettu kun moottori ei ole täysin ulkona.

Akun kuntoa ja laturin toimintaa voidaan tarkkailla jännitemittarista. Viiva punaisen ja mustan alueen välillä vastaa 12 volttia.

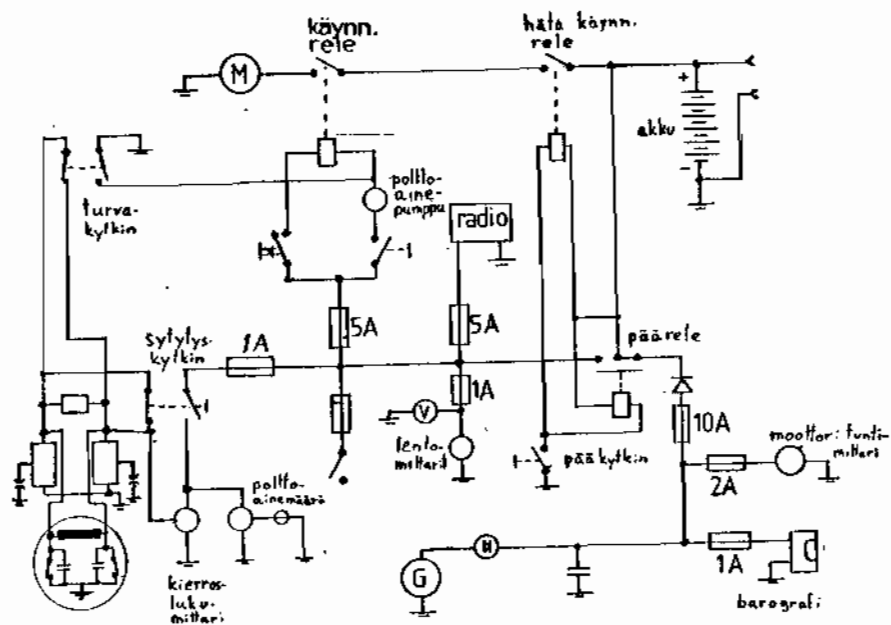

Kuva 2.1 Sähköjärjestelmä

## 2.3 Polttoainejärjestelmä

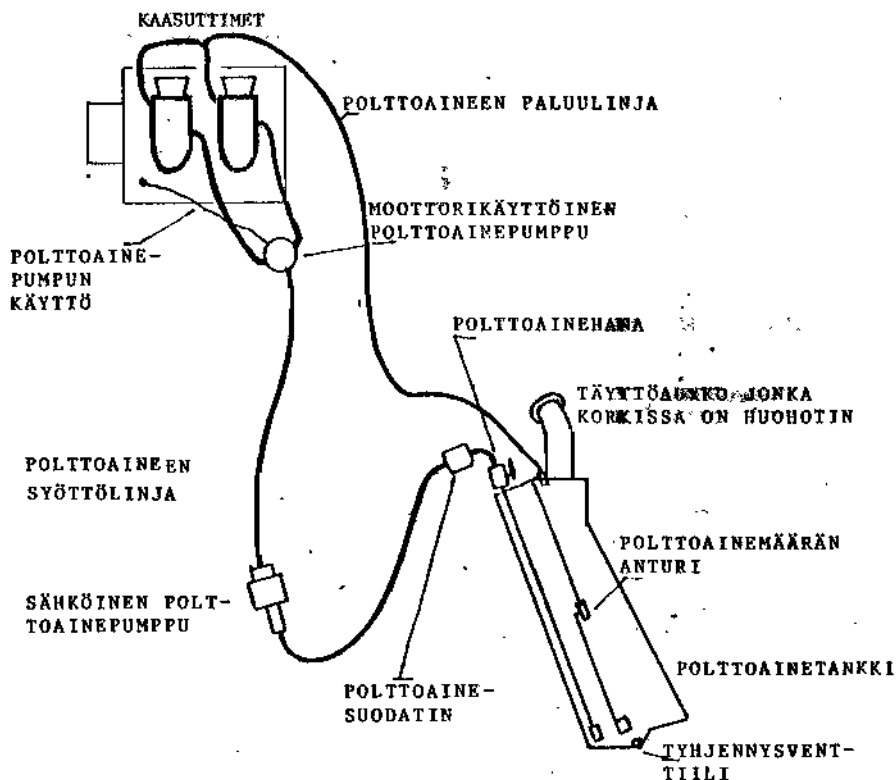

Kuva 2.2 Polttoainejärjestelmä

Polttoainetankin tilavuus on 29 litraa, joista 28 on käytettävissä. Tankki sijaitsee selkänojan takana. Täyttöaukko on rungon vasemmalla puolella siiventyven ja kuomun välissä. Polttoainehana sijaitsee tankin päällä.

Polttoainemäärä mitataan sähköisellä määrämittarilla. Polttoainetankin huohotin, joka sijaitsee täyttöaukon korkissa, on tarkastettava päivittäin, että huohotin on vapaa. Veden ja roskien kerääntymisen estämiseksi, polttoaineesta on otettava näyte aina ennen päivän ensimmäistä lentoa ja tankkauksen jälkeen. Näyte otetaan näytekuppiin venttiilistä joka on rungon vasemmalla puolella.

Polttoainesuodatin on paperityyppinen päävirtasuodin jonka suodatuskyky on 16 um ja läpäisy 60 l/h (esim. Purolator GF 6/8S. Suodatin on matkatavaratilassa polttoainehanan jälkeen. Suodatin on vaihdettava joka 25 moottoritunti mutta vähintään vuosittain.

Sähköinen apupolttoainepumppu sijaitsee alhaalla moottoritilan etuosassa.

Moottorin käyttämä impulssipumppu on pääpolttoainepumpuna.

Kaasuttimissa on paluulinja polttoaineelle.

Tarkasta ja puhdista tankki vuosittain.

## 2.4 Vesipainolasti

Vesipainolasti on 2.4 m pitkissä nailonvahvisteisissä muovisäikeissä, jotka sijaitsevat kummassakin siivessä pääsalon etupuolella. Yhden säkin tilavuus on 40 litraa jolloin kokonaistilavuus on 80 litraa. Tankit täytetään rungon alla olevasta tyhjennysreitistä. Venttiilin käyttö on ohjattu kaapelilla ohjaamon vasempaan apupaneeliin.

### Täyttöohjeet:

1. Asenna 2-4 m pitkä, kierreliittimellä varustettu letku tyhjennyskeikään.
2. Pidä siivet vaakatasossa ja avaa tyhjennysventtiili. Täytä järjestelmä suppiloa käyttäen.

### VAROITUS

Yksi metri on suurin sallittu täyttökorkeus (korkeus suppilon ja siiven välillä). Tätä, 0,1 bar (0,1 kp/cm<sup>2</sup>), suurempi paine vaurioittaa siipeä.

Painetäyttö on kielletty.

3. Kun tankit ovat täynnä tarkista täytön symmetrisyys (siivet pysyvät vaakasuunnossa).
4. Mikäli määrät ovat erisuuret, pidä venttiili auki ja nosta raskaampaa siipeä ja odota. Tarkasta, joko siivet ovat tasapainossa, ellei, niin ravista siipeä pitäen kevyt siipi alhaalla.
5. Mikäli tasapainoa ei saavuteta, laske kevyt siipi alas ja avaa tyhjennysventtiili hetkeksi.

6. Kun määrät ovat tasapainossa, sulje venttiili ja irroita täyttöletku.

**HUOMAUTUS:**

Jos aiot täyttää tankit aivan täyteen, ime ennen täyttöä (esim. pölynimurilla) järjestelmä tyhjäksi ilmastatäyttöletkun kautta.

3. PÄIVÄTARKASTUS

Koneen kokoamisen jälkeen ja ennen päivän ensimmäistä lentoa on "ennen lentoa" tarkastus tehtävä. Tarkastuslista ja tarkastusmenetelmät on esitetty lentokäsikirjassa "Normaalitoiminta" (5.1, 5.5).

On tärkeää että päivätarkastus tehdään kunnolla. On mahdollista että jokin vika on jäänyt huomaamatta kukaan tarkastuksessa tai on muodostunut edellisillä lennoilla.

Erityisesti kokoamisen jälkeen on tärkeää että kaikki ohjainten pikalukitukset (5 kpl) ovat oikein kiinnitetyt ja varmistettu. Kokoaminen kuitataan matkapäiväkirjaan.

Halkeamat maalissa voivat olla merkkejä rakennevaurioista. Kaikki kiinnikkeet on tarkastettava huolellisesti.

Moottori ja nostokoneisto on tarkastettava mahdollisten murtumien ja löysien ruuvien ja kulumisten varalta.

# PIK-20E Huolto-ohjekirja

## 4. HOITO JA HUOLTO

### 4.1 Yleistä

Koneen ulkopinta voidaan pitää kirkkaana ja sileänä yksinkertaisesti pesemällä se säännöllisesti vedellä ja miedolla saippualla. Vältä hiovia ja karkeita pesuaineita. Kone huuhdotaan puhtaalla vedellä ja kuivataan säämiskällä.

Jotta pinta pysyisi hyvänä mahdollisimman kauan suositellaan vahausta ajoittain. Vahaukseen voidaan käyttää hyviä muoviaineiden tai autojen kiilloitusvahoja, jotka eivät sisällä silikonia, noudattaen niistä annettuja ohjeita. Vahausta suositellaan varsinkin siiven ja vakaimien etureunoihin ja rungon etuosan.

Sateessa lennettäessä paranevat koneen saavutusarvot, mikäli vaha on poistettu siivistä joko vahanpoistaineella (esim. moottorinpesuaine) tai n:o 1000 vesihiomapaperilla, jolloin samalla kuitenkin menetetään siiven kiilto.

Kuomun pleksilasi on syytä pitää puhtaana ja vahingoittumattomana. Seuraavia ohjeita suositellaan:

1. Huuhdo pleksilasiin kertynyt enin lika pois runsaalla puhtaalla vedellä.
2. Pese pleksilasi laimealla vesi-pesuaineliuoksella. Käytä pesusientä pesuaineen levittämiseen. ÄLÄ HIERO TAI HANKAA, sillä lika raapii pieniä naarmuja pleksiin.
3. Rasva- ja öljytahrat voidaan poistaa pesuaineliuoksella kostutetulla pehmeällä kankaalla.
4. Puhdistuksen jälkeen voidaan pleksilasi vahata ohuesti kiilloitusvahalla. Kiilloita pehmeällä kankaalla.

5. Jos erillisiä naarmuja esiintyy, suositellaan pleksilasiin sopivaa hiontatahnaa. Hanka naarmut pois, siloita ja vahaa.

#### HUOMAUTUS:

Bensiiniä, asetonia, hiilitedrakloridia, jäänpoistonestettä tai tinneriä ei saa käyttää pleksilasin puhdistukseen, koska niillä on taipumus sulattaa tai pehmitää muovin pintaa.

Koska voimakas ja kuuma auringonpaiste vahingoittaa ajamittaan pintamaalauستا, ei konetta tulisi pitää tällaisissa olosuhteissa tai se olisi suojattava vaalealla kankaalla. Kosteus voi myös vaurioittaa lujitemuovirakenteita.

Sen tähden on pidettävä huoli siitä, ettei vettä jää seisomaan rakenteiden sisään etenkin jos on jäätymisvaara. Tästä voidaan varmistua pitämällä vedenpoistoaukot auki (kuva 6) ja säilyttämällä konetta riittävän kuivassa ja ilmastoidussa paikassa.

Säilytettäessä konetta perävaunussa katso että vaunussa on tuuletusreikä.

Säilytettäessä konetta pitkiä aikoja perävaunussa, on hyvä käyttää silikageeliä vaunussa poistamaan kosteutta ja teipata vaunu ilmatiiviiksi jolloin ilma pysyy kuivana. On myös katsottava että siivissä ei ole vettä. Vesipussit on kuivattava huolellisesti ja työntötankojen tiivistykset on poistettava jotta ilma pääsee kiertämään.

Kaikki paljaat metallipinnat on suojattava vaseliinilla tai suojaöljyllä.

## 4.2 Moottorin huolto

### 4.2.1 Yleistä

Moottorin tarkastus ja huolto riippuvat moottorin käyntiajasta. Turvallisuutta vaarantamatta ei tämän ohjekirjan ohjeista voi poiketa. Huoltajaksot ovat 25 ja 50 tuntia (katso 4.2., Moottorin huolto- ja tarkastuslista).

Sytytystulpat on vaihdettava kahdesti 25 huoltojakson aikana. Suurin sallittu käyttöikä tulpile on 15 tuntia.

Jos moottoria käytetään vähän, on sinakin yksi 50 tunnin huolto tehtävä vuorittain.

Moottorin huollon yhteydessä on suositeltavaa tehdä ainakin kuukausihuolto rungolle.

Moottorin huollon voi tehdä henkilö jolla on riittävä kokemus auton tai kaksitahtimoottorin huollosta.

Peruskorjausjakso on 300 tuntia. Tämän peruskorjauksen saa tehdä moottorin valmistaja tai valmistajan hyväksymä korjaamo.

4.2.2 Tarkastusohjeita

Tarkastus sisältää seuraavat asiat:

- a) **LIKKUVAT OSAT:** voitelu, kiinnitys, kulumiset, varmistus, oikea toiminta, oikeat säädöt, oikeat liikkeet, murtumat kiinnikkeissä, saranat, laakerit, puhtaus, korroosio, muodonmuutokset, tiivisyys ja kireys.
- b) **NESTEPUTKET JA LETKUT:** vuodot, säröt, taipumat, mutkat, hankaumat, oikeat pyöristyssäteet, varmistus, korroosio, vanheneminen, esteet ja vieraat esineet.
- c) **METALLIOSAT:** Kiinnitysten varmistus, säröt, metallien taipumat, irronneet pistehitsit, korroosio, maalin kunto ja muut vauriot.
- d) **JOHDOT:** varmistus, hankaumat, palaneet kohdat, huonot eristeet, irronneet tai löysät päätteet, lämpöhaurastuminen ja korroosio päätteissä.
- e) **RUUVIT KRIITTISISSÄ KOHDISSA:** oikea kiristys kohdan 4.2.5 mukaan, silloin kun on syytä tarkistaa kiristystä.

# PIK-20E Huolto-ohjekirja

## HUOLTO- JA TARKASTUSLISTA

4.2.3 Listan huomautukset viittaavat huolto-ohjeisiin 4.2.4.

Huom. N:o Toimenpide Moottorin käyttötunnit

25 50

### POTKURI

Huom.1	1	Tarkista potkurin pulttien kireys ja varmistus langalla		
Huom.2	2	Tarkasta lavat ja lapojen heitto		
	3	Tarkasta potkuripyörä ja hammastus		
Huom.3	4	Tarkista potkuripyörän laakerivälitys		
Huom.4	5	Rasvaa kiinnityslaakerit (100 tunnin välein)	X	
Huom.5	6	Tarkista hammashihnan kunto ja tarkista sen kireys	X	
	7	Tarkasta vetopyörä ja hammastus		
	8	Tarkasta vetopyörän lukituslevy, pultit ja varmistukset		

X	
X	

### MOOTTORI

Tarkista onko merkkejä vuodoista (pakokaasu ja polttoaine). Puhdista moottori tarpeen mukaan ennen muiden huoltotoimenpiteiden suorittamista.

	1	Tarkasta moottorin jäähdytyskanava ja ilmanohjauslevyt		
	2	Tarkasta kaasutinkotelo, kansi ja imuverkko		
	3	Tarkasta kampikammio ja sylinterit		
Huom.6	4	Tarkista kannen pulttien kireys (ensim. 25 h huolto)	X	X
Huom.7	5	Tarkasta puolipuristusventtiilit		
Huom.7	6	Tarkasta puolipuristuskonkassa		

X	X

Huom.	N:o	Toimenpide	25	50
	7	Tarkasta sytytyslaitteiden suojauksen kunto		
	8	Tarkasta sytytyspuolat		
Huom.8	9	Vaihda sytytystulpat (12,5 tunnin välein)		
Huom.9	10	Tarkista sytytyshäiriöiden vaimennin		
	11	Tarkasta moottorin hallintalaitteet ja kaapelit		
	12	Tarkasta sähköjohdot		
	13	Puhdista magneettokotelo ja katkojien kärjet		
Huom.10	14	Tarkasta katkojien kärjet		
Huom.10	15	Tarkista sytytyksen ajoitus		
	16	Tarkasta vauhtipyörä ja hammaskehä		
Huom.11	17	Tarkasta äänenvaimennin, kiinnitys, vaimenninkumit ja jouset		
	18	Tarkasta pakoputki		
	19	Tarkasta käynnistinmoottori	X	
	20	Tarkasta käynnistimen kiinnitys ja sähkökaapelit		
	21	Tarkasta käynnistimen hammaspyörä		
<b>MOOTTORIN KIINNITYS JA POTKURIAKSELI</b>				
	1	Tarkasta potkuriakseli ja kiinnitykset Tarkista pulttien kireys		
	2	Tarkasta moottoripylon ja kiinnitykset		
Huom.12	3	Tarkasta moottorin vaimenninkumit		
Huom.13	4	Tarkasta nostokoneisto		
	5	Tarkasta varmuusvaijeri ja sen kiinnitys ja kiristä tarvittaessa		
	6	Tarkasta moottorin alalukko		

# PIK-20E Huolto-ohjekirja

Huom.	N:o	Toimenpide	25	50
Huom.14	7	Tarkasta potkurijarru		
	8	Tarkasta moottoritilan luukut		
Huom.15	9	Puhdista ja voitele moottorin nostokoneisto ja luukkumeکانismi (100 tunnin välein)	X	

## POLTTOAINEJÄRJESTELMÄ

1	Tarkasta letkut, kiinnitykset, letkunkiristimet ja liittimet		
2	Tarkasta polttoainepumpun kiinnitykset ja kaapelit		
3	Vaihda polttoainesuodatin		
4	Tarkasta polttoainehana ja tyhjenysventtiili		
5	Tarkasta polttoainetankki ja täyttöjärjestelmä ja huohotinjärjestelmä		
6	Tarkasta polttoainesäiliön sähköiset liittännät		

## SÄHKÖJÄRJESTELMÄ

1	Tarkasta akku ja tarkista nestepinta		
2	Tarkasta akun huohotinjärjestelmä		
3	Puhdista akku ja kotelo		
4	Tarkasta akun navat ja kiinnitys		
5	Tarkasta johdot, kytkimet, sulakkeet ja navat		

Huom.16	Huollon jälkeen tarkastetaan moottorin toiminta koekäytöllä.		
---------	--	--	--

# PIK-20E Huolto-ohjekirja

## 4.2.4 Huomautukset moottorin huoltolistassa

### Huom. 1 Potkuriruuvit

Potkurin kiinnitysruuvien kireys on oltava 15...17 Nm. Katso Potkuri Käsikirja.

### Huom. 2 Lapojen kunto ja heitto

Lavan kunnan tarkastus, katso Potkuri Käsikirja. Lapojen radan heitto saa olla enintään 3 mm mitattuna jättöreunasta 10 cm potkurin kärjestä. Katso Potkuri Käsikirja.

### Huom. 3 Potkurilaakerien välykset

Potkuripyörän laakereissa ei saa olla välystä koekeltauksessa potkurin lavasta. Laakereita voi kiristää säätämällä laakerimutteria potkurin navan alla. Mutteri kiristyy vastapäivään (vasenkätinen kierre). Älä käytä varmistuksessa samaa aluslevyn laippaa kahdesti. Älä kiristä laakereita liian tiukalle.

### Huom. 4 Potkurilaakereiden voitelu

Irroita potkuri ja hammashihna (katso Huom. 5). Avaa laakerimutteri pyörittämällä sitä myötäpäivään. Käytä ulosvetäjähihnapyörän ja laakereiden irrottamiseen. Pyöritä hihnapyörää sitä ulosvedettäessä etteivät laakerit vaurioittuisi.

Pese laakerit ja tarkasta niiden kunto sekä hihnapyörän ja akselin kunto. Käytä kuulalaakerirasvaa ja asenna laakerit.

Laakeria voi lämmittää  $+30^{\circ}\text{C}$  asentamisen helpottamiseksi. Tarkasta että takalaakeri on oikeassa asennossa. Takalaakerin suojalevyn voi tiivistää esimerkiksi siliikoniliimalla.

## PIK-20E Huolto-ohjekirja

Kun hihnapyörä on asennettu tarkasta että takalaakerin sisärengas on oikeassa kohtaa akselia.

Asenna hammashihna ja käytä moottoria hetki. Kiristä laakerit uudelleen kun hihnapyörä on jäähtynyt.

Älä kiristä laakereita liian tiukalle. Tarkasta että pyörä pyörii kevyesti.

### Huom. 5 Hammashihna

Hihna ollessa puhdas ja oikein asennettu, se vaatii vain vähän huoltoa.

Mikäli hampaiden (hihnassa) kulmat ovat kuluneet se voi johtua kulmavirheestä. Tarkasta että vetopyörän laippa on suorassa.

Hihnan ollessa oikeassa kireydessä, 60 N voima hihnan keskellä taivuttaa sitä 2.5 mm.

Liian suuri jännitys hihnassa aiheuttaa kulumista hampaiden välissä. Löysä hihna voi hypätä hampaan yli ja aiheuttaa värähtelyä.

Yleensä väärä kireys on merkki jostain muusta viasta (väärä akseliväli).

### Hammashihnan vaihto

Kun hihna on kulunut liikaa, se on vaihdettava. Esim. reunat kuluneet niin että lasikuitunauha repeytyy irti. Irroita potkuri ja pienen pyörän laippa. Tarkasta että pyörien kohdistusmerkit on kahdallaan varmistaaksesi uuden hihnan oikean asennuksen. Poista hihna vetämällä siitä ja samanaikaisesti pyörittämällä moottoria. Asenna uusi hihna päinvastaisessa järjestyksessä. Tarkista kohdistus kohdistusmerkeistä.

Mikäli hihna tuntuu tiukalta asentaa, tarkasta akselivälän oikeellisuus (  $165.6 \pm 0.3$  mm ).

**Huom. 6** Sylinterinpään ruuvien kireys

Sylinterinpään ruuvit on kiristettävä 20 Nm (2.04 kpm) kireyteen ensimmäisessä 25 tunnin huollossa. Irroita ilmanohjauslevyt ja moottorin alatukilevy.

**Huom. 7** Puolipuristusventtiilit

Puolipuristusventtiilien on oltava täysin tiiviit. Pyöritä moottoria käsin ja tarkasta tiiveys. Venttiilin ollessa suljettu on painin akselin ja venttiilin pään välissä oltava 3 mm väly. Kaapelin jousen on palautettava käyttövipu täysin. Eilei, voitele kaapeli ja tarkasta jousen jännitys.

**Huom. 8** Sytytystulpat

Sytytystulpat on vaihdettava kahdesti 25 tunnin huoltajakson aikana. Suurin sallittu tulpan käyttöaika on 15 tuntia, eli tulpat on vaihdettava 10...15 tunnin välein.

Sopiva tulppa on NGK B8ES tai Champion N3.

Kärkiväli on 0.4...0.6 mm. Kiristysmomentti 28 Nm.

Huomautus: Tulpanhattu on lukittava moottoriin.

**Huom. 9** Sytytyksen vaimenninlaatikko

Irroita sytytystulppa ja kiinnitä se tulpanhattuun. Kytke sytytys päälle ja pyöritä moottoria. Tulpassa on oltava kipinä. Vaihda vaimentimeen menevät johdot (vain kokeilun ajaksi) väärinpäin. Jos vaimennin on kunnossa tulpassa ei tällöin ole kipinää. Vaihda johdot oikein päin.

## Huom. 10 Sytytys

### Sytytysajoituksen tarkastus

Ajoitusmerkki on käynnistimen hammaskehässä. Vastaava merkki on kampikammion kokoonpanosauaman pakopuolella.

Kytke ajoituslaite (summeri tai lamppu) sytytyskytkimen johtoihin. Ajoitus näkyy valon vaihtumisena tai äänen muutoksena.

Ajoitus on oikein jos merkit eivät eroa yli  $\pm 2$  mm. Tämä vastaa  $19^{\circ} \pm 1.5^{\circ}$  EYK.

### Ajoitus

Kummankin sytytyspiirin ajoitus tehdään normaalisti säätämällä katkojankärkien väliä annettujen rajojen sisällä. Kärjet ovat saavutettavissa mängeettokotelon soikeista rei'istä.

Ankkurilevy on valmistajan säätämä eikä siihen tulisi koskea.

Jollei ajoitusta voi tehdä katkojankärkien sallituissa rajoissa, tutki ankkurilevy ja katkojan kärjet ja vaihda tarvittaessa.

### Katkojan kärkien vaihto

Irroita magneeton pyörijä irroittamalla ruuvi ja vetämällä pyörijä ulosvetäjällä.

Kiinnitä uudet katkojan kärjet. Säädä kärkiväli 0.35...0.45 mm kuten yllä on selostettu. Puhdista akseli, kierteet ja vastapinnat pyörijästä huolellisesti. Käytä Loctite 221 tai vastaavaa kartiassa ja kier-teessä. Asenna pyörijä ja mutteri. Kiristä mutteri 100 Nm:iin. Tarkasta ajoitus.

Huomautus: Purkaessasi ankkurilevyä merkitse sen asento.

## Huom. 11 Äänenvaimentajan kumityynynt

Äänenvaimentajan kiinnitys on vaimennettu silikoonikumisilla vaimentimilla. Vaimentajaa asentaessa on tarkastettava että kiinnityspisteet makaavat tasaisesti tuilla silloin kun vaimentajan putki on pakoputkessa.

Käytä silikoonikumilevyä tarvittaessa.

Käytä sopivan pitkästä holkkia jotta ruuvi olisi kireällä kun kumi on puristunut noin millin.

## Huom. 12 Moottorin kiinnityskumi

Moottorin kiinnityskumien kunto vaikuttaa värinäihin. Kumiholkki on oltava kunnossa, vaihda holkki tarvittaessa. Mutteri on aina kiristettävä holkkiin saakka.

## Huom. 13 Moottorin nostokoneisto

Nostokampi ohjaamossa on ylhäällä aina moottorin ollessa täysin sisällä tai ulkona. Ketjussa oleva rajoitin estää kampea ylittämästä näitä asemia. Voima, jolla moottori nostetaan ja kampi viedään rajoittajaa vasten, saa olla enintään 200 N. Jos voima on suurempi tutki järjestelmä huolellisesti ennen ketjun säätöä.

Moottori ulkona-asento säädetään kampi rajoittajaa vasten säätämällä turvavaijeria.

## Huom. 14 Potkurijarru

Kun moottoriluukut ovat kiinni, on jarrukengän ja magneettopyörän välillä oltava noin 1 mm väli.

Kenkää vaihdettaessa, irroita vanha kenkä ja puhdista pinnat huolellisesti No 100 hiekkapaperilla. Liimaa uusi kenkä epoksiliimalla. Uuden kengän saa parhaiten asemoitua jättämällä se makaamaan magneettopyörää

vasten moottoriluukut auki. Vältä liian suurta liimamäärää. Älä pyöritä moottoria ennenkuin liima on kovettunut.

Tavallista autolaatu jarrukenkämateriaalia voidaan käyttää.

## Huom. 15 Nostokoneiston voitelu

Monissa saranoissa on voitelunippa rasvapuristinta varten. Molybdeeni sulfidia sisältävän rasvan käyttö on suositeltavaa.

## Huom. 16 Tyhjäkäynnin säätö

Synkronoi kaasuläppien liikkeet säätämällä tyhjäkäyntiruuveja ja kaapeleita. Seosruuveja olisi avattava noin 3/4 kierrosta (5/8...7/8).

Lämmitä moottori ja säädä tyhjäkäynti noin 2000 rpm kääntämällä tyhjäkäynnin säätöruuveja samanaikaisesti. Koeta saada moottori käymään tasaisemmin kiertämällä seosruuveja rajojen sisällä yhtä kerrallaan. Sen tarkastamiseksi että molemmat sylinterit käyvät samalla lailla, avaa kaasua ajoittain ja kuuntele vaikuttaako se käyntiin yhtälailla. Kun tyhjäkäynti on säädetty, tarkasta kaasuläppien synkronisointi.

## 4.2.5 Kiristysmomentit moottorissa

Sytytystulpat	28 Nm
Sylinterinpään mutterit	20 Nm
Magneeton mutteri	100 Nm
Hammashihnan käyttöpyörän ruuvi	50 Nm
Ruuvit M12	50 Nm
M8	24 Nm
M6	10 Nm

4.2.6 Moottorin irroitus

Irroita moottorin hallintakaapelit, ryyppy, puolipuristin ja kaasut.

Irroita polttoaineletkut kaasuttimista ja paluuletku kaasuttimia yhdistävästä letkusta. Peitä vapaat päät.

Irroita sähköjohdot avaamalla pistoke jännitteensäästäjistä. Avaa sytytysjohdot pylonin tyvessä olevasta pistokkeesta. Vedä kaapeli pylonin läpi. Irroita sähköjohto käynnistinmoottorista. Irroita sylinterinpäänlämpömittarin johto irrottamalla kaksi ruuvia johdossa.

Irroita potkuri.

Irroita moottorin alakiinnityksen kumityynyjen ruuvit.

Irroita ruuvit moottorin yläkiinnityksestä ja irroita 45 kg painava moottori.

4.2.7 Vianetsintä

1. Moottori ei lähde käyntiin

Ei polttoainetta: Tarkasta polttoaineen virtaus kaasuttajiin. Tarkasta ensin polttoaineenpumppujen toiminta Sähköpumpun ollessa päällä kiertävän polttoaineen ääni kuuluu kaasuttimista.

Mikäli kaasuttimissa ei tunnu vielääkään polttoaineen hajua käynnistettäessä, kalvon neulaventtiili, joka sijaitsee kalvotilassa, on puhdistettava. Kylmällä ilmalla käynnistettäessä ryyppy ei sulkeudu riittävästi.

Ei sytytyskipinää: Tarkasta kipinöinti irrottamalla tulpat ja kytkemällä tulppa kaapeliin. Irroita johdot sytytyshäiriöiden vaimenninleatikosta.

Pyöritä moottori potkurista. Koeta liikuttaa potkuria nopeasti pysty- ja vaaka-asentojen yli. Mikäli vanhat tulpat eivät kipinöi kokeile uusilla.

Mikäli vieläkkään kipinää ei ole, on mahdollista että maadoitusjohdot eivät ole irti tai moottorin ja johdon välillä on oikosulku.

Puolan johtoliittimet voivat olla viallisia.

Tarkasta sytytystulpat, kaapelit ja sytytysjärjestelmä ja tarkasta että katkojat ovat kunnossa.

Moottori tulvii: Käytä puolipuristinta ja moottoria käynnistimellä kunnes moottori sytyttää.

Tai: Avaa kaasua täysin ja käytä käynnistysmoottoria kunnes moottori käynnistyy.

Jos moottori tulvii jatkuvasti, kytke sähköpumppu päältä pois ja katso kaasuttimen kurkkuun.  
Jos polttoainetta tulvii, puhdista neulaventtiili.

## 2. Moottori ylikuumenee

Polttoainesuuttimet ovat likaiset.

Polttoaineen virtaus on riittämätöntä.

Polttoainesuodatin on likainen.

Jäähdytysilman ohjauslevyt ovat vaurioituneet.

Sytytystulpat ovat vialliset.

Sytytysajoitus on väärä.

2. Moottori ei ota täysiä kierroksia  
 Polttoaineen virtaus on riittämätön.  
 Kaasuttimet ovat likaiset.  
 Kaasuläpät eivät avaudu riittävästi.  
 Ryyppy ei avaudu täysin.  
 Sytytystulpat ovat vialliset.  
 Katkojan kärjet ovat vialliset.  
 Puolipuristusventtiilit eivät sulkeudu.  
 Polttoainepumpun (impulssi) käyttöletku on likainen tai  
 vuotava (tarkasta sähköpumpulla).  
 Moottori käy yhdellä sylinterillä:  
 Kokeile ovatko molemmat sylinterit kuumat.  
 Jos eivät, tarkasta sytytys ja polttoaineen  
 virtaus kylmään sylinteriin.

#### 4.2.8 Ulkopuolinen virtalähde

Mikäli akku on tyhjä, ulkopuolista virtalähdettä voidaan  
 käyttää moottorin käynnistykseen.

Jos akku on sijoitettu moottoritilaan, moottoriluukut on  
 avattava jotta akunkenkiin pääsee käsiksi. Irroita tai  
 löysää potkurijarru jotta moottoria voisi pyörittää luukut  
 auki.

Käytä 12-voltin apuakku ja kytke kaapelikengät napoihin.  
 Ole huolellinen että kytket positiivisen navan positiivi-  
 seen ja negatiivisen negatiiviseen. Käynnistä moottori  
 normaalisti ja irroita apuakku kun moottori käy. Sammu-  
 ta moottori kun se on ladannut omaa akku riittävästi käynnis-  
 tykseen sillä. Kytke potkurijarru.

Jos akku on sijoitettu mittaritaulun alle, on akussa myös  
 latausjohdot. Apuakku voidaan kytkeä näihin johtoihin

ja moottori voidaan käynnistää normaalisti. Apuakun irroituksen jälkeen kone on valmis lentoönkäytöksi.

## HUOMAUTUS

Moottoria ei saa käyttää ilman akkua koska laturista voi silloin tulla hyvin suuri jännitteisiä piikkejä järjestelmään.

### 4.2.9 Moottorin suojavaoilu

Jos moottori seisoo pitkään ilman käyttöä (yli 2 kuukautta) on se suojavaoilettava seuraavasti:

- lämmitä moottori
- suihkuta 20 cm<sup>2</sup> suojavaoiluöljyä (Shell Ensis, BP Protective Oil, Mobilarna 524 tai vastaava) kaasuttajiin ja pysäytä moottori
- pyöritä moottoria käsin kunnes puristus tuntuu suuremmalta
- peitä kaasuttimien ja pakoputken aukot
- kuivaa polttoainejärjestelmä

Erityisesti talvella olosuhteet ovat varsin syövyttäviä ilman suojavaoilua. Kun moottorin käyntiaika vuosittain on vähäinen, hyvä hoito pidentää moottorin ikää.

4.3 Purjekoneen huolto

4.3.1 Ennen kokoamista

Puhdista ja voitele kuvassa 4.2 "x":llä merkityt kohdat.

4.3.2 Viikottain

Puhdista ohjaamo ja laskutelinekuilu pölystä ja hiekasta esim. pölynimurilla.

4.3.3 Kuukausittain

- tee huolellinen päivätarkastus
- tarkasta koneen lujitemuovirakenteet erityisesti rungossa pohja, telineluukut, kuori ja kaarien liima-  
saumat siiven jättöreunan takapuolelta ja sivuvakaajan  
liittymäkohta
- tarkasta kaikkien järjestelmien välykset ja kitka
- tarkasta keskirungon ohjainmekanismi, lentojarrut, teli-  
ne ja kaikki kiinnityskorvakkeet
- tarkasta vesitankit. Varmistu, ettei siiven sisään ole  
päässyt vettä.
- puhdista ja voitele kannuspyörä
- tee asianmukainen huoltomerkintä koneen matkapäiväkir-  
jaan

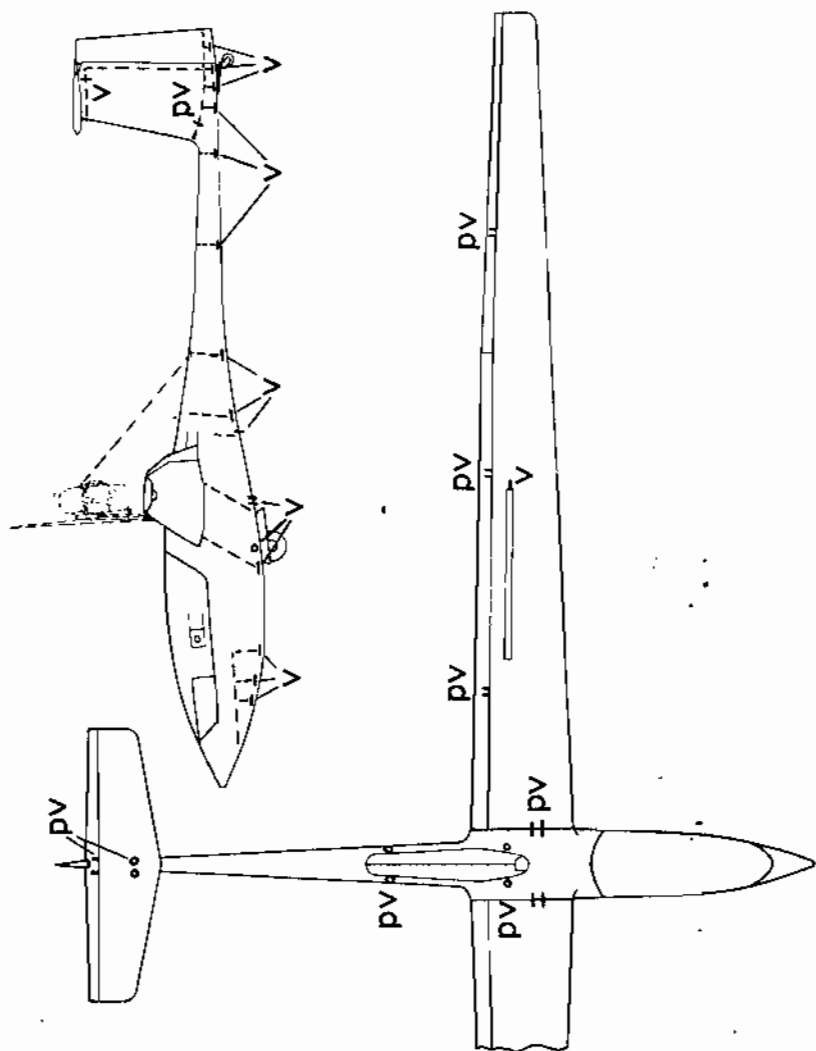

Kuva 4.1 Vedenpoistoreiät (v) ja paineentasausreiät (p)

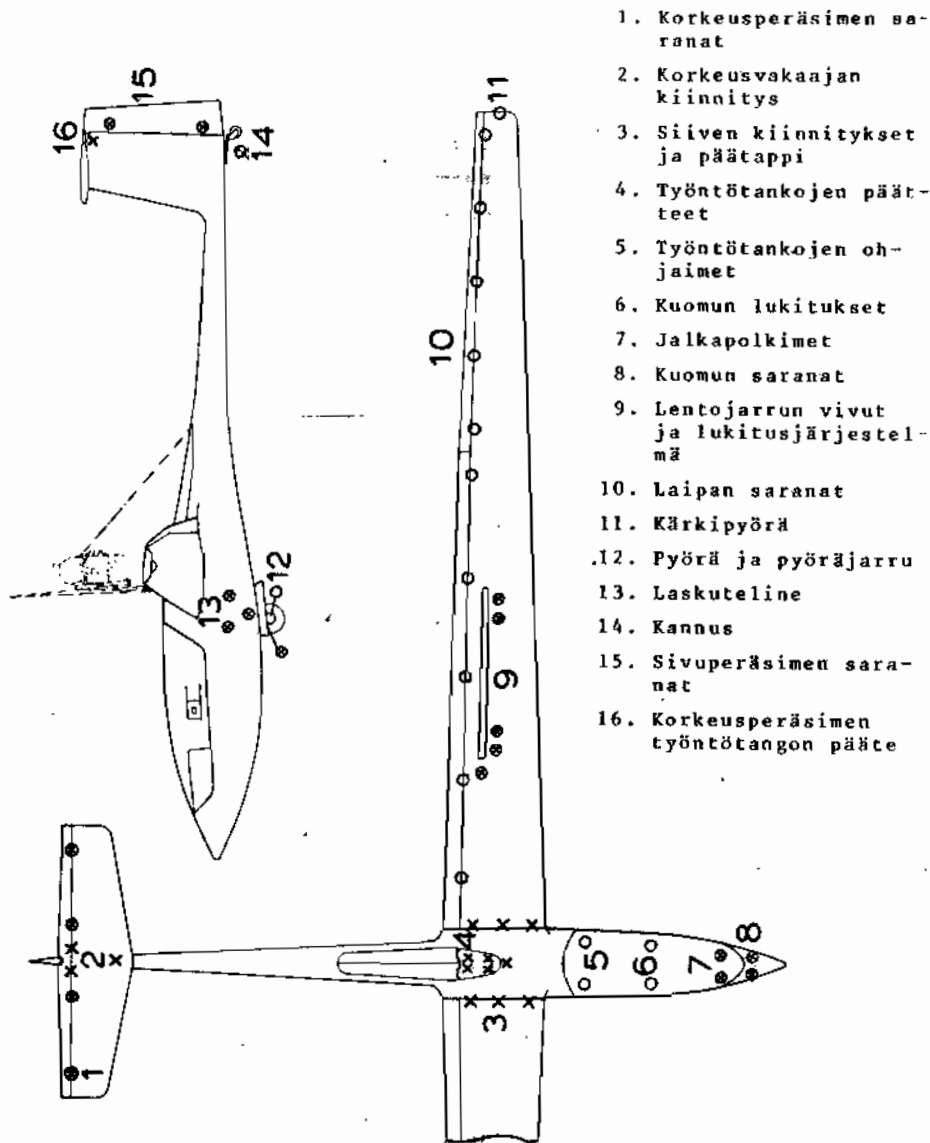

1. Korkeusperäsimen sa-  
ranat
2. Korkeusvakaajan  
kiinnitys
3. Siiven kiinnitykset  
ja päätappi
4. Työntötankojen päät-  
teet
5. Työntötankojen oh-  
jaimet
6. Kuomun lukitukset
7. Jalkapolkimet
8. Kuomun saranat
9. Lentojarrun vivut  
ja lukitusjärjestel-  
mä
10. Laipan saranat
11. Kärkipyörä
12. Pyörä ja pyöräjarru
13. Laskuteline
14. Kannus
15. Sivuperäsimen sara-  
nat
16. Korkeusperäsimen  
työntötangon päätte

Kuva 4.2 Voitelukaavio

- X Puhdista ja voitele ennen kokoamista  
 O Puhdista vuosihuollossa  
 B Puhdista ja voitele vuosihuollossa

## 4.3.4 Vuosittain

Tarkasta koko koneen lujitemuovirakenteet. Erikoisesti on syytä kiinnittää huomiota liimasaumoihin (halkeamat) ja maalissa oleviin halkeamiin, jotka ovat (mahdollisesti) merkinä rakenteen vaurioitumisesta. Tarkasta saranoiden ja laakerien välykset, joiden tulee olla pienemmät kuin 0.1 mm. Vaihda laakerit tarvittaessa. Puhdista ja voitele kuvassa 4.2 "x":llä merkityt kohdat. Tarkista välykset. Voitele "o":lla merkityt laakerit ja saranat käyttämällä nivellaakerien voiteluun tarkoitettua rasvapuristinta ja tarvittaessa jatkovartta. Rasvana suositellaan käytettäväksi molybdeenisulfiidipitoista vaseliinia. Kaikki tangonpäätteet ja pääosa liukulaakereista ovat muovipintaisia eivätkä tarvitse vuosittaista huoltoa. Lisäaineepitoisten vaseliinien käyttö on niissä ehdottomasti kielletty.

- Tarkasta sivuperäsinvaijereiden kunto molemmista päistään ja etenkin polkimien kohdalta. Vaihda 1000 lento-tunnin välein.
- Tarkasta hinauskytkimen, pyöräjarrun, jalkapolkimien siirtojärjestelmän, ilmastoinnin ja vesitankkien käyttömekanismien ja -kaapelien kunto.
- Tarkasta ja voitele hinauskytkin.
- Vaihda tai peruskorjaa kytkin 2000 lennon tai 3 vuoden välein.
- Tarkasta laskutelineen rakenne, pyöräjarru, laakerit ja telineluukut. Tarkasta laskutelineen käyttöliiojan välyys. Se ei saa olla yli 10 mm (teline lukitsemattomana). Tarkasta, että polvi nivel on lievästi esikiristettynä, kun teline on uloslukittuna.  
Tarkasta, että pyöräluukkujen ja pyörän välissä on vähintään 10 mm tilaa telineen ollessa lukittuna sisäasettoon.

Mikäli koneessa on jousitettu laskuteline, jousilaatat voidaan tarkastaa poistamalla jousia suojaava putki.

- Tarkasta kannuspyörä.
- Puhdista staattisen ja dynaamisen paineen linjat matalapaineisella ( $0.3 \text{ kp/cm}^2$ ) paineilmalla. Dynaamisen paineen linjassa suositellaan käytettäväksi esim. auton polttoaineletkusuodatinta.
- Tarkasta muiden letkulinjojen tiiveys.
- Tarkista ohjainpintojen kulmaliikkeet lentokäsikirian mukaisesti.
- Tarkasta vesipainolastisäiliöt ja putkiston ja liitosten tiiveys.

- Koneen kokoamisen jälkeen säädetään lentojarrut yksi kerrallaan irroittamalla toisen työntötanko. Lukkovoiman tulee olla järkevä (noin 100N).

Lukkiutumisen säädetään jarrukotelon sisällä olevasta työntötangosta avaamalla lukkomutterit ja pyörittämällä tankoa n.  $20-30^\circ$  kerrallaan. Molemmissa päissä on oikeakätiset kierteet, mutta nousu on eri. Mikäli tanko ajautuu liikaa toiseen laitaan täytyy se palauttaa keskelle ja suorittaa karkea säätö irroittamalla toinen pää ja pyörittämällä itse tangon päätettä.

Lukkovoiman minimoimiseksi oikean jarrun on sulkeuduttava noin 3 mm ennen vasenta.

Käyttövivun ja rajoittimen välillä (ohjaamossa) on oltava noin 3-5 mm väli.

- Tarkista ohjainlinjojen välilykset, jotka eivät saa olla suuremmat kuin

1. Korkeusperäisin

- a) sauva lukittuna  $\pm 3 \text{ mm}$
- b) työntötanko lukittuna  $\pm 1 \text{ mm}$

## 2. Laipat, sauva ja laippavipu lukittuna

- ± 5 mm laippojen välillä
- ± 2,5 mm laipan ja siivekkeen välillä
- ± 2,5 mm molempia puolia poikkeutetaan yht'aikaa samaan suuntaan

Mikäli välykset ovat suuremmat tai linjassa on liiallista kitkaa, syy on selvitettävä ja kulunut osa vaihdettava.

- Vaurioituneet maalikohtat on lujitemuovin suojaamiseksi paikattava vähintään vuosittain.
- Tarkasta vesi- ja painereiät (katso kuva 4.1)
- Tee asianmukainen huoltomerkintä koneen matkapäiväkirjaan.

**HUOMAUTUS:** Kun ohjaamon lattia on asennettu tarkasta ohjainten ja hallintalaitteiden vapaa liike.

## 4.4 Tarkastus mahalaskun ja kovan laskun jälkeen

Mahalaskun jälkeen tarkasta rungon pinta ja kaaret eturungossa, ja puhdista ja tarkasta hinauskytkin.

Kovan laskun jälkeen tarkasta pääteline ja kannus huolellisesti. Jos kannus on vahingoittunut, tarkasta myös sivupe-räsimen saranat.

**HUOMAUTUS:** Jos purjekone on vaurioitunut, rakennekorjaukset on tehtävä PIK-20E Korjauskäsikirjan mukaan.

## 4.5 Ohjainpintojen tasapainoitus

Aina ohjainpintojen korjauksen ja maalauksen jälkeen, on ohjainpinnat tasapainoitettava.

Irroita ohjainpinta tasapainoitusta varten. Punnitus suoritetaan ripustamalla ohjainpinta saranosta ja punnitsemalla ohjainpinnan takareunasta herkällä vaa'alla. Ohjainpinnan on oltava vaakatasossa jotta tulokset olisivat oikeita.

Momentin (tulo  $F \cdot a$ ) ja kokonaismassan  $m$  on oltava taulukossa 4.3 annetuissa rajoissa.

	Momentti (kgmm)	Kokonaismassa (kg)
Siiveke	46... 61	1.8...2.3
Laippa	119...154	3.7...4.9
Sivuperäsin	52... 68	4.0...5.3
Korkeusperäsin	41... 51	1.8...2.3

Kuva 4.3 Ohjainten tasapainoitus

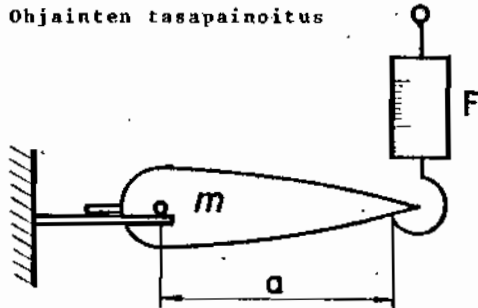

$m$  = ohjainpinnan kokonaismassa (kg)

$F$  = vaa'an lukema (kg)

$a$  = etäisyys vaa'an tukipisteen ja saranalinjan välillä (mm)

$F \cdot a$  = momentti (kgmm)

Huomautus 1: Sivuperäsimen momentti tasapainottaa myös kannuspyörän. Sen takia on käytettävä alkuperäisen painoista kannuspyörää.

Huomautus 2: Ohjaamon lattian ja trimmin ja laipan asentolevyn vaihdon jälkeen tarkasta että sauva liikkuu vapaasti kaikilla laippa-asetuksilla.

## 5. PUNNITUS

### 5.1 Yleistä

Purjekone on punnittu niine varusteineen jotka on merkitty "x":llä varusteluettelossa (katso Huolto-ohjekirja osa 7). Valmistajan suorittaman punnituksen tulokset on esitetty Punnitustodistuksessa (Lentokäsikirjan liite). Varusteiden vaihdon tai kiinteän lisäpainon muutoksen jälkeen purjekone on punnittava uudelleen. Nämä muutokset voidaan huomioida myös laskennallisesti. Tulokset on taltioitava Lentokäsikirjan kohtaan 6.4. Varusteluettelon merkinnät on pidettävä ajantasalla.

### 5.2 Punnitus

#### 5.2.1 Valmistelut

- Varmistu, että koneessa on kaikki varusteluettelossa mainitut varusteet ja että ne ovat oikeilla kohdillaan.
- Tyhjennä vesipainolasti- ja polttoainetankki.
- Ota moottori sisään.
- Puhdista kone liasta ja poista ohjaamosta mahdolliset vieraat esineet ja työkalut.

- Punnitse kone tuulelta suojatussa paikassa mieluiten lentokonesuojassa.

### 5.2.2 Punnituksen suorittaminen

- Aseta kone kuvan 5.1 mukaisesti vaaka-asentoon. Kone on vaaka-asennossa, kun rungon takosan suora osa (asemien 4500-5500 väli) on kallistuneena pyrstö alaspäin 1000:28.

Perustaso: Pystysuora taso 2113 mm eteenpäin siiven etummaisesta kiinnityspotken etupinnasta.

- Kun purjekone on vaa'itettu, lue päätelineen ja kannuksen alle sijoitetuista vaa'oista massat  $m_1$  ja  $m_2$ . Vähennä näistä taarat, jos on, nettomassan saamiseksi.
- Merkitse arvot taulukkoon.

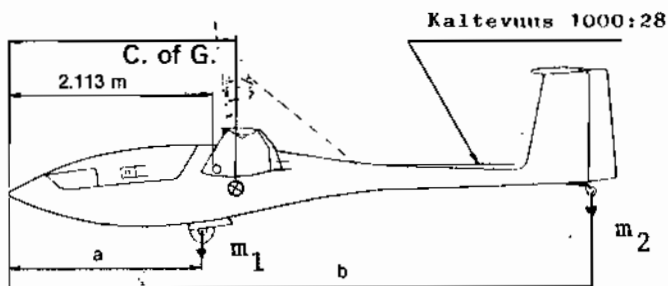

Kuva 5.1 Punnitseminen

# PIK-20E Huolto-ohjekirja

	Vaa'an lukema (kg)	Taara (kg)	Netto (kg)
Pääpyörä ( $m_1$ )			
Kannus ( $m_2$ )			

Perusmassa ja momentti	Netto (kg)	Varsi (m)	Momentti (kgm)
$m_1$ $m_2$		$a=2.116$ $b=6.290$	
Käytämätön polttoaine	0.7	1.810	1.3
Perusmassa		massakeskiö	

$$x = \frac{m_1 a + m_2 b + 1,3}{m_1 + m_2 + 0,7}$$

Massakeskiön (X) rajat ovat minimi 2.267 m (myös moottori ulkona) ja maksimi 2.443 m (moottori sisällä).

Jos kuormauksessa käytetään todellista ohjaajan painokriteeriä laske suurimman ja pienimmän ohjaajan + laskuvarjon massa kohdan 5.4 mukaan.

70 ja 110 kg vastaten pienintä ja suurinta ohjaaja+ laskuvarjon massaa voidaan käyttää jos perusmassan massakeskiö on kuvassa 5.2 esitettyjen rajojen sisällä.

Perus- massa kg	massakeskiön rajat	
	etu m	taka m
300	2,640	2,672
305	2,634	2,669
310	2,628	2,665
315	2,622	2,661
320	2,616	2,658
325	2,611	2,655
330	2,606	2,652
335	2,601	2,648
340	2,596	2,645

Massakeskiörajat

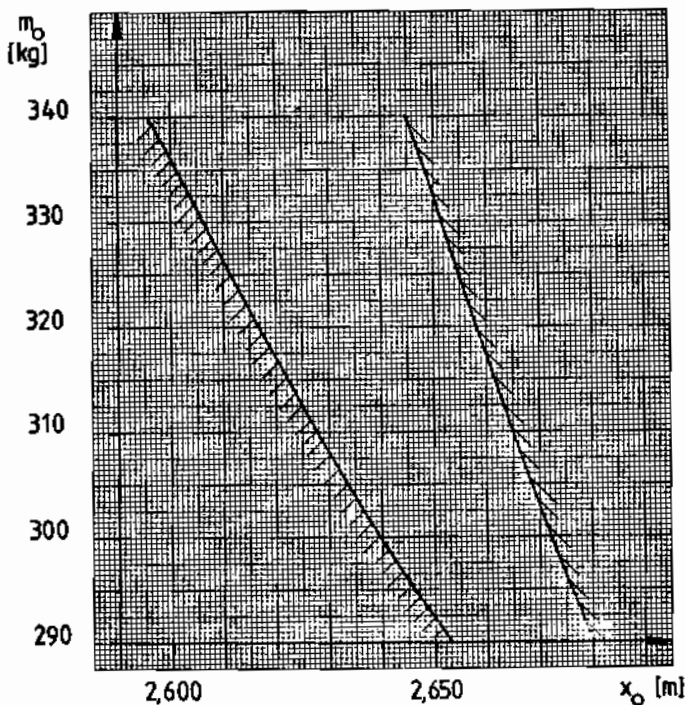

Kuva 5.2 Massakeskiörajat ( $x_0$ ) tyhjälle koneelle, massa  $m_0$ .  
Kevein ohjaaja + laskuvarjo 70 kg, raskain 110 kg.

## 5.3 Todellisen perusmassan ja momentin laskeminen

Todellisen perusmassan ja momentin laskemiseksi varusteiden tai tasapainolastin muutoksen jälkeen käytä esimerkkiä kohdassa 5.5 seuraavasti:

1. Kirjoita ylös perusmassa ja vastaava perusmassamomentti voimassaolevasta punituspöytäkirjasta.
2. Kirjoita kunkin muutetun varusteen tai kiinteän tasapainolastin massa, varsi ja momentti oikealle sarakkeelle. Käytä + merkkiä lisätylle ja - merkkiä poistetuille varusteille. Momentin saa kertomalla; massa (kg) \* varsi (m) = momentti (kgm).
3. Laske kaikki massat ja momentit yhteen ottaen merkit huomioon jolloin saat todellisen perusmassan ja -momentin, joka voidaan kirjoittaa Lentokäsikirjaan kohtaan 6.4.

## 5.4 Keveimmän ja raskaimman ohjaajan laskeminen (Katso esimerkki 5.5)

Vastaten takimmaista sallittua massakeskiöasemaa kevein ohjaaja voidaan laskea seuraavasti:

$$m_{pmin} = 1.017 M_0 - 2.485 m_0$$

$m_p$  on ohjaajan massa laskuvarjoineen (kg)

$m_0$  on purjekoneen perusmassa (kg)

$M_0$  on purjekoneen massamomentti moottori sisällä (kgm)

Perusmassassa ja momentissa ei saa olla vesipainolastia tai polttoainetta (paitsi käyttämättä jäävä polttoaine 0,7 kg), koska purjekoneen massakeskiön on oltava rajojen sisällä myös tyhjin tankein (kummankin tankin tyhjenneminen siirtää massakeskiötä taakse).

**HUOMAUTUS 1:** Mikäli koneen massakeskiötä on muutettu taaksepäin siten että kevein ohjaaja on yli 70 kg, on pääkilven mainintaa muutettava vastaavasti.

Vastaten etummaista sallittua massakeskiöasemaa raskain ohjaaja voidaan laskea seuraavasti:

$$m_{Pmax} = 1.271 M_0 - 2.881 m_0 - 32.1$$

Polttoaineen ja ylhäällä olevan moottorin vaikutus on huomioitu kaavaassa. Vesipainolasti ei vaikuta etummaiseen massakeskiöasemaan.

**HUOMAUTUS 2:**

Missään tapauksessa  $m_{Pmax}$  ei saa olla yli 110 kg. Toinen rajoitus tulee suurimmasta sallitusta ei kantavien osien massasta (kokonaismassa - siipien ja vesipainolastin massa).

Täten:

$$m_{Pmax} = 328 \text{ kg} - \text{todellinen perusmassa} \\ (\text{sisältää varusteet ja kiinteän painolastin}) \\ + \text{siipien massa} - \text{polttoaineen massa.}$$

# PIK-20E Huolto-ohjekirja

## 5.5 Esimerkki: Purjekoneen perusmassan ja momentin laskeminen

	Esimerkkikone			Oma kone		
	Massa kg	Varsi m	Momentti kgm	Massa kg	Varsi m	Momentti kgm
1. Perusmassa *) (Edellinen punnitus)	290		799.0			
2. Varusteet mittari- taulussa	3.1	0.915	2.8		0.915	
3. Varusteet matka- tavaratilassa	1.2	2.20	2.6			
4. Nokkatasapaino- massa	4.0	0.25	1.0		0.255	
5. Kannustasapai- nomassa	-2.0	6.1	-12.2			
Todellinen uusi perusmassa	296.3	2.677	793.2			

\* Katso punnitustodistuksesta.

Sallituksi ohjaajan + laskuvarjon massaksi saadaan:

1. Massakeskiön takarajasta kevein ohjaaja:

$$m_{pmin} = 1.017 \times 793.2 - 2.485 \times 296.3 = 70.4 \text{ kg}$$

2. Raskain ohjaaja:

2.1 Massakeskiön eturajasta

$$m_{pmax} = 1.271 \times 793.2 - 2.881 \times 296.3 - 32.1 = 122,4 \text{ kg}$$

2.2 Suurimmasta ei-kantavien osien massasta

$$m_{pmax} = 328 - 296.3 + 2 \times 61^{*)} - 25 = 128.7 \text{ kg}$$

25 kg vastaa suurinta polttoainemäärää

\*) Siipien massana voidaan käyttää 2 x 61 kg, todellisen massan saa valmistajan punnituspöytäkirjasta.

2.3 Raskain sallittu ohjaaja + laskuvarjo

$$m_{pmax} = 110 \text{ kg (kts. Lentokäsikirja 3.4)}$$

2.4 Tulos

$$m_{pmax} = 110 \text{ kg}$$

( Eli suurimman ei-kantavien osien massa jättää 18 kg esim. ylimääräisille varusteille.)

## 6. KULJETUS JA KÄSITTELY MAASSA

### 6.1 Kuljetus

Jos ei ole käytettävissä tehtaan valmistamaa kuljetusvaunua suositellaan kone tuettavaksi seuraavasti:

- Pää- ja kannuspyörä upotetaan sopivan kokoisiin koloihin varomalla kuitenkin, etteivät pyöräluukut joudu kannatukselle. Runko voidaan tukea myös pyörän ollessa sisään vedettynä tarkasti rungon pohjan muotoisella tuennalla.  
Rungon holkit ja sivuvakaimen päällä olevat tapit soveltuvat poikittais- ja sivuttaissuuntaiseen tukemiseen. (Kiinnitys metalliholkeilla, joiden sisässä nailonholkki tai reiälliset puukapulat.) Takarunkoa tuetaan pystysuunnassa vetämällä kangas-, nahka- tai kumihihnat takarunkoputken ylitse. Eturungon yläosassa ja nokka peitetään pehmeällä kangaspussilla varsinkin silloin, jos kuljetusvaunu on avoin.
- Siivet tuetaan tarkoilla siipiprofiilin muotoisilla längillä, jotka on sisäpuolelta pehennetty huovalla, vaahtomuovilla tai vastaavalla. Tyvi kiinnitetään salon jatkeista esim. lukitustapin reiän kautta. Kankaasta tehtyjen siipipussien käyttö on suositeltavaa. Työntangot suositellaan tuettaviksi kuljetuksen ajaksi.
- Korkeusvakain ja -peräsin tuetaan parhaiten profiloituihin länkiin. Sivuperäsin suositellaan lukittavaksi kuljetuksen ajaksi sopivalla längellä. Korkeusvakain ja -peräsin suositellaan suojattavaksi kangaspussilla.
- Kaikissa ohjainpinnoissa on syytä käyttää lukituslevyä, ellei kiinnitys itsessään toimi sellaisena.

- Siivestä tulevat työntötangot sekä korkeusperäsimen työntötanko on kiinnitettävä kuminauballa.
- Suojaa pitot-putki, staattisen paineen reiät ja kom-pensaattoriputken liitin pölyltä (avovaunu).
- Huolehdi siitä, etteivät osat pääse hankaamaan toisiinsa kuljetuksen aikana.

## 6.2 Käsittely maassa

Helpoin tapa liikuttaa purjekonetta maassa on käyttää moottoria.

Työnnettäessä konetta takaperin on kannuspyörä lukittava keskiasentoon.

Myös säilytyksen ajaksi (hallissa tai perävaunussa) on kannus hyvä lukita. Erityinen kuljetuspyörä helpottaa maakäsittelyä.

Purjekonetta ei saa työntää ohjainpinoista.

## 7. VARUSTEET

Seuraavalla sivulla olevassa luettelossa on ne varusteet luetteloitu, jotka voidaan asentaa PIK-20 E:hen. Luettelossa "x":llä merkityt kohdat kuuluvat punnitustodistuksessa tai Lentokäsikirjan kohdassa 6.4 olevassa taulukossa mainittuun perusmassaan.

# PIK-20E Huolto-ohjekirja

Kohta	Varuste	Massa (kg)	Varsi (m)	Momentti (kgm)
	<b>I VAKIOVARUSTEET</b>			
	Nopeusmittari Malli:			
	Korkeusmittari Malli:			
	Magneettikompassi Malli:			
	Kuulatyypinen luisumittari Malli:			
	Kierroslukumittari Malli:			
	Polttoaineen määrämittari Malli:			
	Sylinterinpään lämpömittari Malli:			
	Istuinvyöt Malli:			
	Istuinpehmuste Malli:			

# PIK-20E Huolto-ohjekirja

Kohta	Varuste	Massa (kg)	Varsi (m)	Momentti (kgm)
	Peili potkurin aseman tarkastukseen			
	Tuntimittari Malli:			
	<b>II LISÄVARUSTEET</b>			
	Hinsuskytkin Malli:			
	Variometri Malli			
	Termospullo edelliseen			
	Kaarto- ja luisumittari Malli:			
	Variometri Malli:			
	Termospullo edelliseen			
	Variometri Malli:			
	Termospullo edelliseen			
	Keinohorisontti Malli:			

# PIK-20E Huolto-ohjekirja

Kohta	Varuste	Massa (kg)	Varsi (m)	Momentti (kgm)
	Keinohorisontin käyttölaite			
	Kiihtyvyyssmittari Malli:			
	Radio Malli:			
	Akku Malli:			
	Happilaitteet Malli:			
	Happipullo Malli:			
	Vesipainolastitankit Malli:			
	Vesipainolastijärjestelmät Malli:			
	Kello Malli:			

# PIK-20E Huolto-ohjekirja

Kohta	Varuste	Massa (kg)	Varsi (m)	Momentti (kgm)

-Loppu-

**EIRI KY**  
 Kisällinkatu 8  
 15170 Inhti 17

